



Ti K SUB

OWNER'S MANUAL  
BETRIEBSANLEITUNG  
MANUEL D'UTILISATION

# JBL TiK Sub Owner's Manual

## INTRODUCTION

Thank you for choosing the JBL TiK Sub designed to produce extended, powerful deep bass in any high performance music or home cinema system. While created as an integral part of the acclaimed JBL TiK loudspeaker range, the TiK Sub is also fully compatible with any make or model of high quality main/satellite loudspeakers for state of the art stereo and surround audio.

To ensure correct installation and optimum performance, please take the time to thoroughly read and follow the instructions in this owner's manual.

## UNPACKING

The packing materials are designed to protect the subwoofer from damage during shipment. We advise you to keep the packing materials for future use.

## PLACEMENT

Always start with the subwoofer as close to one of the front corners as possible. It is also recommended that the subwoofer be positioned along the same wall as the front loudspeakers. Corner placement provides substantial bass reinforcement. Placement away from corners, near a single wall offers some reinforcement, while placement away from walls offers minimal bass reinforcement.

If bass response is excessive, use the subwoofer's Level control to reduce bass output. If excessive bass is limited to a few specific frequencies, it may be necessary to modify the acoustical coupling of the subwoofer to the room boundaries and/or to the room modes by moving the subwoofer to a location which provides more evenly balanced bass response.

## CONNECTION

The TiK Sub can be connected to your audio system using either line level or speaker level connections. Do not use both at the same time. If available, use line level connection.

The TiK Sub also includes a special balanced XLR DSP In. This connection may be used (with the Input Select switch not pressed in) as a conventional balanced connection, if your receiver/amplifier has a balanced subwoofer output. With the Input Select switch pressed in, this socket may only be used to connect the subwoofer to a JBL TiK Master Sub.

Note: The push-button controls on the rear of the subwoofer are recessed into the rear panel to prevent accidentally activating an unwanted function. To push a button, use a small pointed object such as a pencil, screwdriver, etc.

## Line Level

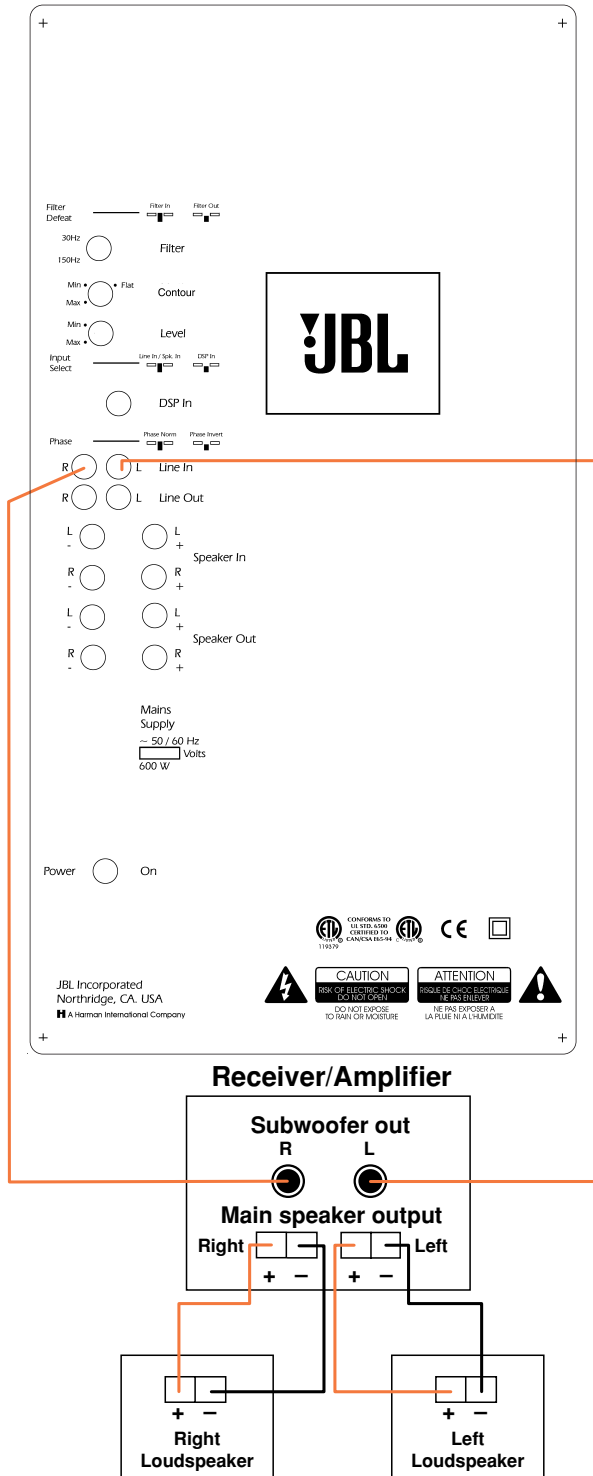

If your receiver/amplifier has subwoofer outputs or preamp outputs for the left and right channels, connect them to the Line In Left and Right sockets on the subwoofer. If your receiver/amplifier has a single mono subwoofer output, it can be connected to either the subwoofer's Line In Left or Right. Use of a single connection will not affect bass performance.

If the subwoofer output of your receiver/amplifier has already been lowpass filtered to create a bass-only signal for the subwoofer, you should bypass the subwoofer's internal lowpass filter by pressing Filter Defeat on the rear panel.

Line Out Left and Right sockets are provided for special applications, allowing you to send the same signal received at the

Line In sockets on to an additional subwoofer. If the subwoofer is receiving a full-frequency signal from a preamplifier, Line Out could be used to feed the main speaker power amplifier inputs. The Line Out signal is identical to the Line In signal and completely bypasses the subwoofer's circuitry.

If your system incorporates a JBL TiK Master Sub, the signal from its balanced XLR output can be connected to DSP In on the TiK Sub. This bypasses all internal processing (Level, Filter, Phase and Contour) and sends the signal directly to the power amplifier section. Input Select must be pressed in in order to use the DSP In connection to a JBL TiK Master Sub.

The DSP In balanced XLR socket may also be used as a conventional input, if your preamplifier/amplifier offers a balanced XLR output to feed the subwoofer. When used in this manner, Input Select must not be pressed in. When using line level inputs or DSP In, no signal is available via the speaker level outputs.

## Speaker Level

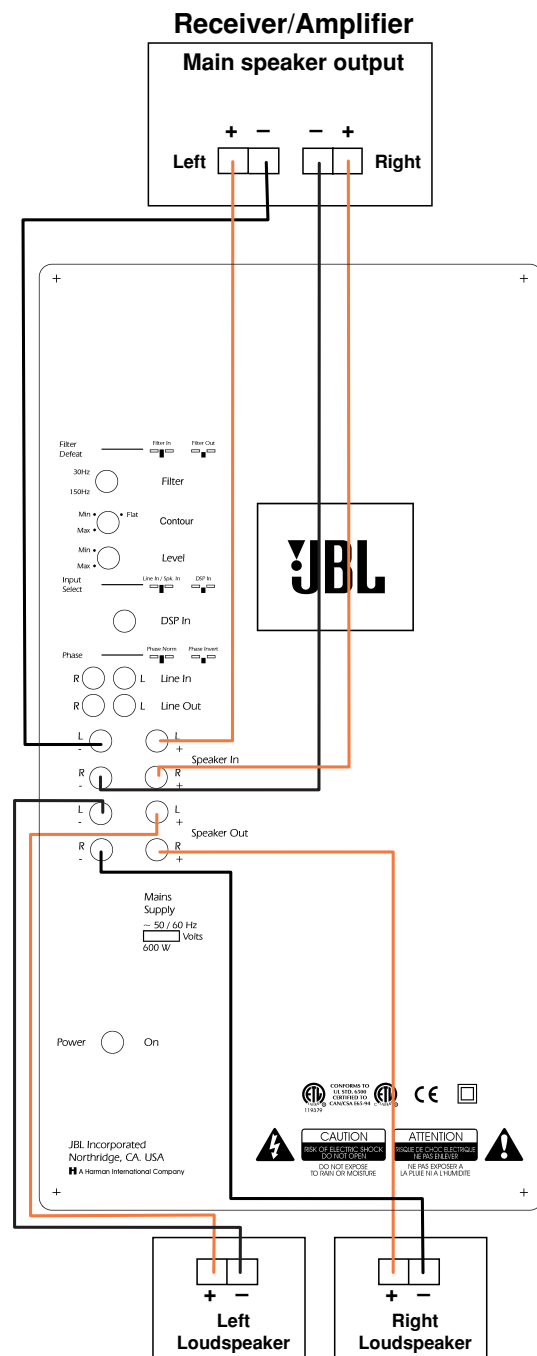

If a line level signal is not available, connect loudspeaker cable from the receiver/amplifier's speaker terminals to the subwoofer's Speaker In Left and Right. Speaker Out Left and Right terminals are provided for connecting the main speakers to the subwoofer, if no direct connections are available from the receiver/amplifier. Always observe correct polarity, connecting plus-to-plus and minus-to-minus.

When using speaker level inputs, no signal is available from the line level outputs.

## OPERATION

### Power

After checking that all necessary connections have been correctly made, connect the AC power cord to an active AC wall outlet. Turn the subwoofer on using the rear panel power switch. Once connected, the TiK Sub will automatically turn on when a signal is present. When no signal is received for approximately 15 minutes, the subwoofer will go into standby mode and remain in standby until a signal is detected. Power consumption is minimal when the subwoofer is not receiving a signal.

The front panel LED will glow amber when the subwoofer is On. It will glow red when the subwoofer is in Standby.

### Level

The Level control adjusts the volume of the subwoofer relative to the rest of the system. Proper adjustment depends on factors such as room size, subwoofer placement, type of main speakers and listening position. Adjust the subwoofer level so that bass information is naturally integrated with the sound of your main speakers. If the subwoofer is connected via DSP In to a JBL TiK Master Sub, the Level control is automatically bypassed.

### Filter

The crossover frequency control marked Filter determines the highest frequency your subwoofer will reproduce. It should be adjusted to create a seamless transition from the subwoofer to the main speakers. Experiment with this adjustment to find the crossover frequency that sounds best with your speakers.

When the control is at the "30 Hz" position, very few high frequencies will be heard. This position is best suited to very large main speakers. For most systems, the control should be set somewhere near the mid position. For listeners using very small speakers, best results will be obtained with the control at the "150 Hz" position.

If the subwoofer is used with an external crossover or with a preamplifier/surround processor with dedicated subwoofer outputs, press Filter Defeat to bypass the subwoofer's internal filter. If the subwoofer is connected via DSP In to a JBL TiK Master subwoofer, the Filter is automatically bypassed.

### Phase

The Phase switch is used to adjust the relative polarity of the subwoofer. Listen to your TiK Sub and main speakers with the switch in the "0°" position, then listen to the same material with the switch set to "180°". Decide which sounds better and leave the switch in this position. Repeat this procedure, if you move the subwoofer. If the subwoofer is connected via DSP In to a JBL TiK Master subwoofer, the Phase switch is automatically bypassed.

## Contour

To fine-tune the deepest bass for the best match to your system, room and personal preferences, adjust Contour in connection with careful listening. The TiK Sub is designed to provide flat frequency response in free air (away from all boundaries) with the Contour control in the "Max." position. The TiK Sub is designed to provide flat frequency response when placed in a corner with the Contour control in the "Min." position. If you wish to reduce the level of the very lowest frequencies turn the control toward "Min." This can be particularly useful, if placement near walls or corners provides too much bass reinforcement. If the subwoofer is connected via DSP In to a JBL TiK MasterSub, the Contour control is automatically bypassed.

## TROUBLESHOOTING

**If you are using the Speaker In connections and there is no sound from any of the speakers, check the following:**

- Receiver/amplifier is on and a source is playing.
- The subwoofer is plugged in to an active AC outlet and turned on.
- Check all wires and connections between receiver/amplifier and speakers. Make sure all wires are connected. Make sure none of the speaker wires are frayed, cut or punctured.
- Review proper operation of your receiver/amplifier.

**If there is low bass output, check the following:**

- Make sure the connections to left and right Speaker In have the correct polarity (+and –).
- Make sure that the subwoofer is plugged into an active AC outlet and turned on.
- Select the phase switch setting which provides maximum bass output at the listening position.
- Adjust the crossover point.
- Adjust the Contour control.
- Turn up the bass with the Level control.

**If you used the Line In connections and there is no sound from the subwoofer, check the following:**

- Receiver/amplifier is on and a source is playing.
- The subwoofer is plugged in and turned on.
- Check all wires and connections between receiver/amplifier and subwoofer. Make sure all wires are connected. Make sure none of the wires are frayed, cut or punctured.
- Review proper operation of your receiver/amplifier.

**If you hear high levels of midrange frequencies from the subwoofer in addition to bass, check the following:**

- Make certain that Filter Defeat is not pressed.
- Try a lower crossover frequency using the Filter control.

## TECHNICAL SPECIFICATIONS

### TiK Sub

Amplifier Power (RMS): 600 Watts

Driver: 15" Kevlar/Kapoc impregnated cellulose pulp cone

Inputs: Line Level, Speaker Level and DSP Direct

Outputs: Line Level and Speaker Level

Low Pass Frequency: 30 kHz – 150 Hz, 24 dB/octave, continuously variable

Dimensions (HxWxD): 570 x 440\* x 550 cm

Weight: 61 kg.

\* The front panel is 440 mm wide. The rear panel is 330 mm wide.

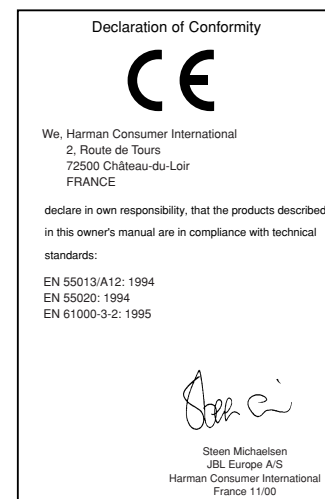

# JBL TiK Subwoofer – Bedienungsanleitung

## EINLEITUNG

Vielen Dank, dass Sie sich für den TiK-Subwoofer entschieden haben. Er wurde konstruiert, um jedem qualitativ hochwertigen Lautsprechersystem für Musik- oder Heimkinowiedergabe das letzte Quentchen an kraftvollem Tiefbass hinzuzufügen. Ursprünglich haben wir ihn als integralen Bestandteil der sehr wohlwollend aufgenommenen JBL TiK Lautsprecher-Serie entwickelt. Er lässt sich aber gleichwohl mit hochwertigen Lautsprechern anderer Hersteller kombinieren.

Um Ihren Subwoofer richtig anzuschließen und die höchstmögliche Wiedergabequalität zu erzielen, nehmen Sie sich bitte die Zeit, diese Bedienungsanleitung sorgfältig durchzulesen. Folgen Sie bitte den darin enthaltenen Vorschlägen.

## AUSPACKEN

Das Verpackungsmaterial wurde besonders in Hinblick auf den Versand des Subwoofers entwickelt. Es schützt ihn vor Beschädigung. Bewahren Sie es bitte auf, da Sie es später vielleicht wieder brauchen könnten.

## SUBWOOFER AUFSTELLEN

Stellen Sie den Subwoofer stets zuerst so auf, dass er sich möglichst nahe an einer Ecke der gegenüberliegenden Wand befindet. Als ratsam erweist sich auch, den Subwoofer an der gleichen Wand aufzustellen wie die Frontlautsprecher. Das Aufstellen in einer Ecke sorgt für eine kräftige Anhebung der Basswiedergabe. Sobald Sie ihn aus der Ecke herausnehmen, aber nahe an einer Wand platzieren, fällt die Bassanhebung deutlich geringer aus. Wenn Sie den Subwoofer ganz von der Wand entfernt aufstellen, erhalten Sie kaum noch eine Bassanhebung.

Sollte die Basswiedergabe zu üppig ausfallen, verringern Sie bitte die Lautstärke mit dem Pegelregler am Subwoofer. Falls ein übertriebener Bass nur bei bestimmten Frequenzen auftritt, müssen Sie die akustische Koppelung mit den umgebenden Wänden und/oder sonstigen Raumeinflüssen verändern. Stellen Sie dazu den Subwoofer solange an verschiedene Plätze, bis eine erheblich ausgeglichene und gleichmäßigere Basswiedergabe entsteht.

## SUBWOOFER VERKABELN

Um Ihren TiK Subwoofer an Ihre Anlage anzuschließen können Sie entweder die Cinch-Eingänge (Line Level) oder die Lautsprecher-Eingänge (Speaker Level) verwenden. Schließen Sie keinesfalls beide Verbindungsmöglichkeiten gleichzeitig an. Verwenden Sie bevorzugt die Cinch-Anschlüsse.

Ihr TiK Subwoofer verfügt zudem als Besonderheit über einen erdfreien XLR-DSP-Eingang. Sie können diese Art der Verbindung als normale erdfreie Verbindung einsetzen, sofern Ihr Receiver/Verstärker über einen erdfreien Subwoofer-Ausgang verfügt. Der Eingangswahlschalter darf dabei nicht gedrückt sein. Bei gedrückter Taste darf diese Buchse nur verwendet werden, wenn der Subwoofer mit einem JBL TiK Master Subwoofer verbunden ist.

Hinweis: Die Druckschalter an der Rückseite des Subwoofers sind versenkt im Bedienfeld eingebaut. Dadurch wollen wir vermeiden, dass Funktionen aus Versehen aktiviert werden. Um eine solche Taste zu drücken benötigen Sie einen spitzen Gegenstand, wie z.B. einen Bleistift oder einen kleinen Schraubenzieher.

## Cinch-Eingänge (Line-Level)

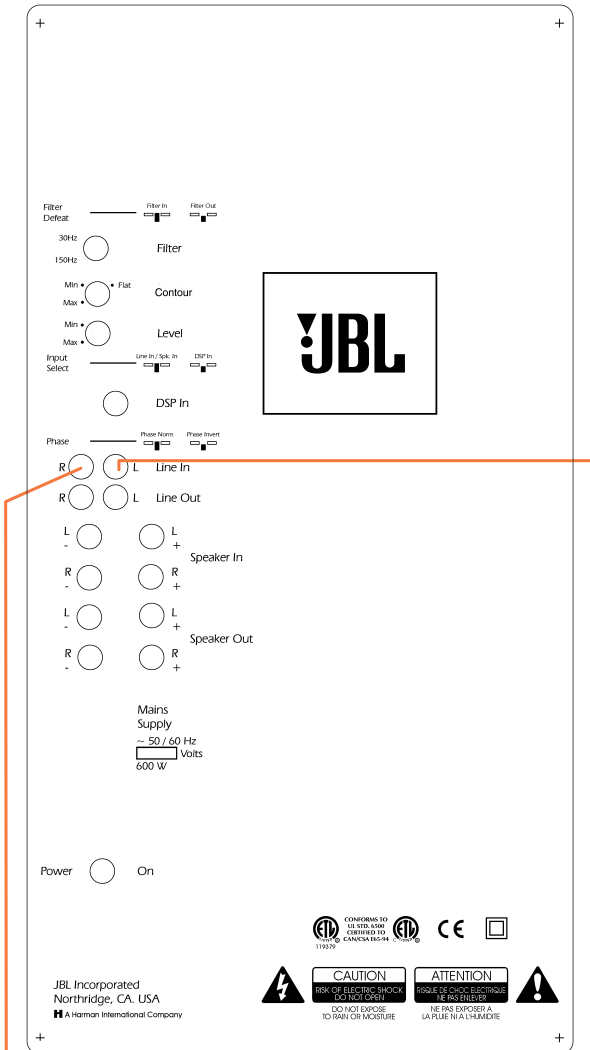

Die linke und rechte Cinch-Ausgangsbuchse (Line Out) haben besondere Aufgaben: Damit können Sie das gleiche Signal, das an den Cinch-Eingangsbuchsen (Line In) anliegt, an einen zusätzlichen Subwoofer weiterleiten. Wenn am Subwoofer ein Signal mit dem ganzen Frequenzspektrum z.B. von einem Vorverstärker anliegt, können Sie über die Cinch-Ausgangsbuchsen (Line Out) auf den Eingang der Endstufe gehen, die die Hauptlautsprecher ansteuert. Das Signal der Cinch-Ausgangsbuchsen ist identisch mit dem Signal an den Cinch-Eingangsbuchsen und wird von der Subwoofer-internen Elektronik nicht beeinflusst.

Falls Ihr Lautsprechersystem über einen JBL TiK Master Subwoofer verfügt, können Sie das Signal seines erdfreien XLR-Ausgangs mit dem DSP-Eingang am TiK-Subwoofer koppeln. Dabei werden alle eingebauten Schaltmöglichkeiten (Lautstärke, Filter, Phase, Contour) umgangen und das Signal gelangt direkt an den Leistungsverstärker. Drücken Sie die Taste „Input Select“. Nur so können Sie den DSP in Verbindung mit einem JBL TiK Master Subwoofer einsetzen.

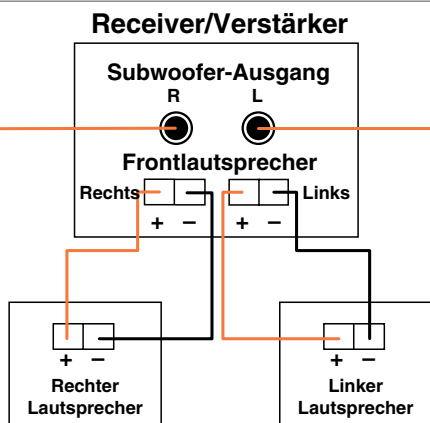

Falls Ihr Receiver/Verstärker über getrennte Subwoofer- oder Vorverstärker-Ausgänge für den linken und rechten Kanal verfügt, verbinden Sie diese mit den linken und rechten Buchsen am Subwoofer. Sofern Ihr Receiver/Verstärker nur einen einzigen (Mono-)Subwoofer-Ausgang besitzt, können Sie diesen entweder mit dem linken oder dem rechten Cinch-Eingang am Subwoofer verbinden – die Verbindung nur eines Subwoofer-Kanals mit Ihrem Verstärker hat keinen negativen Einfluss auf die Basswiedergabe.

Wenn der Subwoofer-Ausgang an Ihrem Receiver/Verstärker bereits über ein Tiefpassfilter verfügt und ein reines Bass-Signal für den Subwoofer liefert, sollten Sie den eingebauten Tiefpassfilter im Subwoofer umgehen. Drücken Sie dazu die Taste „Filter Defeat“ auf dem rückseitigen Anschlussfeld.

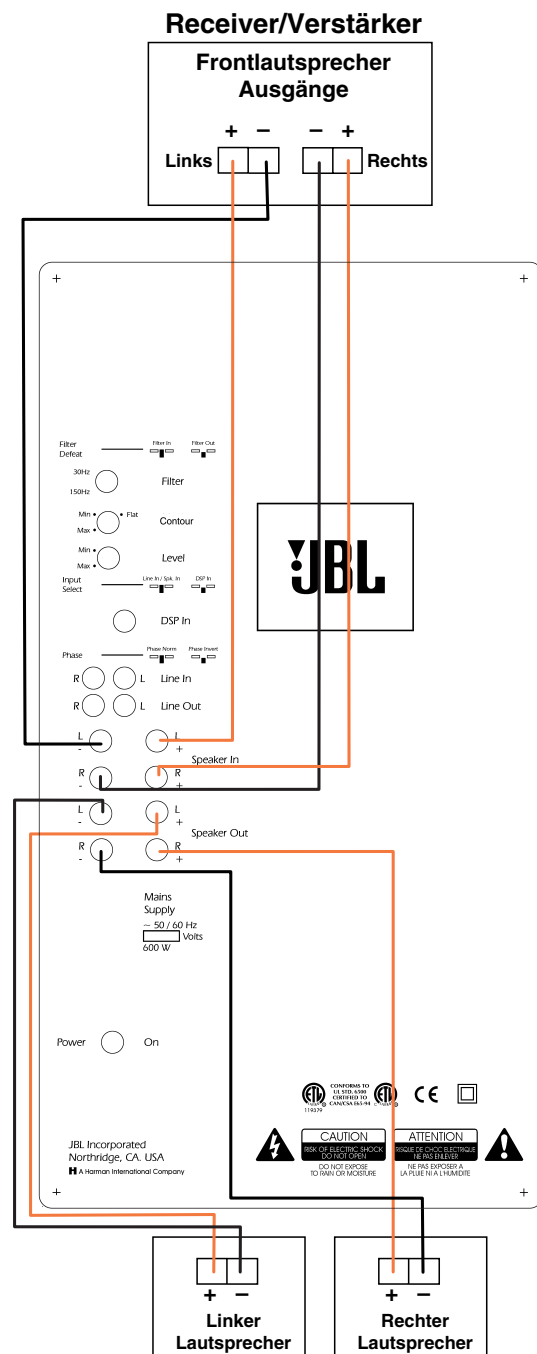

Die erdfreie XLR-Buchse „DSP In“ können Sie auch als herkömmlichen Eingang verwenden, falls Ihr (Vor-)Verstärker über einen erdfreien XLR-Anschluss als Subwoofer-Ausgang verfügt. In diesem Fall darf die Taste „Input Select“ nicht gedrückt sein. Bei Betrieb über Cinch- oder DSP-Eingänge gelangt kein Signal zu den Hochpegel-Ausgängen (Speaker Level Outputs).

### Hochpegelanschlüsse (Speaker Level)

Falls ein Anschluss über Cinchkabel nicht in Frage kommt, müssen Sie die Lautsprecherkabel an Ihrem Receiver/Verstärker mit den linken und rechten Hochpegel-Eingängen (Speaker Level) am Subwoofer verbinden. Die Hochpegel-Ausgänge links und rechts (Speaker Out Left und Right) sind dafür vorgesehen, die Hauptlautsprecher an den Subwoofer anzuschließen, falls dafür beim Receiver/Verstärker keine Anschlussklemmen mehr frei sind. Achten Sie immer auf richtige Polarität. Schließen Sie Plus (+) an Plus und Minus (-) an Minus an.

Bei Betrieb über die Hochpegel-Eingänge gelangt kein Signal an die Cinch-Ausgänge.

## GERÄT IN BETRIEB NEHMEN

### Anschließen an das Stromnetz

Überprüfen Sie noch einmal, ob Sie alle notwendigen Verbindungen richtig angeschlossen haben und stecken Sie dann das Netzkabel in eine stromführende Steckdose. Schalten Sie den Subwoofer mit dem Netzschalter auf dem Anschlussfeld an der Geräterückseite ein. Befindet sich der TiK-Subwoofer erst einmal am Netz, schaltet er sich automatisch ein, sobald ein Signal anliegt. Wenn ca. 15 Minuten lang kein Signal vorliegt, schaltet der Subwoofer auf Standby und bleibt in dieser Betriebsart, bis wieder ein Signal kommt. Der Subwoofer verbraucht in Ruhestellung äußerst wenig Strom.

Die Leuchtdiode an der Gerätefront leuchtet orange, wenn sich das Gerät in Betrieb befindet. Sobald der Subwoofer auf Standby umgeschaltet hat, leuchtet sie rot.

### Lautstärke

Mit dem Pegelregler „Level Control“ stellen Sie die Lautstärke des Subwoofers im Verhältnis zu den anderen Lautsprechern ein. Die richtige Lautstärke hängt von einer Reihe von Einflüssen ab, wie z.B. der Raumgröße, dem Ort, an dem Sie den Subwoofer aufgestellt haben, der Bauart der Hauptlautsprecher und dem Hörplatz. Stellen Sie die Lautstärke des Subwoofers so ein, dass der Bassanteil ein natürliches Verhältnis mit dem Klangbild der Hauptlautsprechern eingeht. Sollten Sie den Subwoofer über DSP mit einem JBL TiK Master Subwoofer verbunden haben, entfällt die Lautstärkeregelung automatisch.

### Filter

Mit dem Regler an der Frequenzweiche, der als „Filter“ bezeichnet wird, legen Sie die höchste Frequenz fest, die der Subwoofer abstrahlen soll. Stellen Sie ihn so ein, dass ein nahtloser Übergang zwischen Subwoofer und Hauptlautsprechern entsteht. Experimentieren Sie mit diesem Regler, bis Sie diejenige Übernahmefrequenz gefunden haben, die am besten mit Ihren Lautsprechern harmoniert.

Solange sich der Regler in der Position „30 Hz“ befindet, hören Sie sehr wenig höhere Frequenzen. Diese Einstellung eignet sich nur dann, wenn Sie über sehr große Hauptlautsprecher verfügen. Bei den meisten anderen Lautsprechern sollten Sie den Regler etwa auf mittlere Position einstellen. Falls Sie zum Abhören sehr kleine

Lautsprecher verwenden, eignet sich die Position „150 Hz“ am besten.

Sollten Sie den Subwoofer in Verbindung mit einer externen Frequenzweiche betrieben oder an einen Vorverstärker/Surround-Prozessor mit speziellen Subwoofer-Ausgängen angeschlossen haben, müssen Sie die Taste „Filter Defeat“ drücken. Sie umgehen damit das eingebaute Tiefpassfilter des Subwoofers. Bei Anschluss an einen JBL TiK Master Subwoofer über DSP-Eingang wird das Filter automatisch überbrückt.

### Phase

Der Phasenschalter dient dazu, die relative Polarität des Subwoofers (zu den Hauptlautsprechern) einzustellen. Stellen Sie den Schalter auf Position „0°“ und hören Sie Ihren Subwoofer und die Hauptlautsprecher ab. Stellen Sie dann auf Position „180°“ und hören Sie die gleiche Musik noch einmal an. Belassen Sie den Schalter schließlich in der Position, die besser geklungen hat. Sollten Sie den Subwoofer an einem anderen Platz aufstellen, wiederholen Sie diesen Vorgang. Bei Anschluss an einen JBL TiK Master Subwoofer über DSP-Eingang wird der Phasenschalter automatisch überbrückt.

### Contour

Um tiefste Basswiedergabe aufs Feinste mit Ihren anderen Lautsprechern, dem Wohnraum und Ihren persönlichen Vorlieben abzustimmen, sollten Sie mit dem Conturregler arbeiten und dabei sorgfältig abhören. Befindet sich der Contour-Regler in der Position „Max“, erzeugt der TiK-Subwoofer bei freier Aufstellung (ohne Einfluss von Wänden) einen ausgeglichenen Frequenzgang. Gleichfalls kommt ein glatter Frequenzgang zustande, wenn sich der Contour-Regler in Position „Min“ befindet, der Subwoofer aber in einer Ecke steht. Sollten Sie den Wunsch verspüren, die Lautstärke bei den allertiefsten Frequenzen abzusenken, drehen Sie den Contour-Regler in Richtung „Min“. Das kann sich besonders dann als nützlich erweisen, wenn eine Wand- oder Eckaufstellung den Bass zu sehr aufbläht. Bei Anschluss an einen JBL TiK Master Subwoofer über DSP-Eingang wird der Contour-Schaltkreis automatisch überbrückt.



## FEHLERBEHEBUNG

**Wenn Sie die Hochpegel-Eingänge (Speaker In) verwenden, aber aus keinem der Lautsprecher ein Ton kommt, überprüfen Sie bitte folgendes:**

- Ist der Receiver/Verstärker eingeschaltet und spielt eine Tonquelle?
- Ist der Subwoofer an einer stromführenden Steckdose angeschlossen und ist er eingeschaltet?
- Überprüfen Sie alle Kabel und Verbindungen zwischen Receiver/Verstärker und den Lautsprechern. Stellen Sie sicher, dass alle Kabel angeschlossen sind. Vergewissern Sie sich, dass keines der Lautsprecherkabel durchgescheuert, abgeschnitten oder durchbohrt ist.
- Stellen Sie sicher, dass Ihr Receiver/Verstärker korrekt arbeitet.

**Bei zu geringer Basswiedergabe überprüfen Sie bitte folgendes:**

- Stellen Sie sicher, dass die Verbindungen zu den linken und rechten Hochpegel-Eingängen (Speaker In) die richtige Polarität besitzen (+ und -).
- Überzeugen Sie sich, dass der Subwoofer mit einer stromführenden Steckdose verbunden und eingeschaltet ist.
- Stellen Sie beim Phasenschalter so ein, dass an Ihrem Hörplatz die intensivste Basswiedergabe entsteht.
- Stellen Sie die Übernahmefrequenz richtig ein.
- Setzen Sie den Contour-Regler ein.
- Stellen Sie mit dem Lautstärke-Pegelregler den Bass auf lauter.

**Wenn Sie die Cinch-Eingänge (Line In) verwenden und aus dem Subwoofer kein Ton kommt, überprüfen Sie bitte folgendes:**

- Haben Sie den Receiver/Verstärker eingeschaltet und spielt eine Tonquelle?
- Ist der Subwoofer mit einer stromführenden Steckdose verbunden und eingeschaltet?
- Überprüfen Sie alle Kabel und Verbindungen zwischen Receiver/Verstärker und Subwoofer. Stellen Sie sicher, dass alle Kabel richtig angeschlossen sind. Überzeugen Sie sich, dass keines der Kabel durchgescheuert, abgeschnitten oder durchbohrt ist.
- Überprüfen Sie, ob Ihr Verstärker/Receiver richtig arbeitet.

**Wenn Sie aus dem Subwoofer neben den Bässen einen beträchtlichen Anteil an mittleren Frequenzen hören, überprüfen Sie bitte folgendes:**

- Stellen Sie sicher, dass die Taste „Filter Defeat“ nicht gedrückt ist.
- Stellen Sie mit dem Regler „Filter Control“ eine tiefere Übergangsfrequenz ein.

## TECHNISCHE DATEN

### TiK Subwoofer

Verstärkerleistung:	600 Watt RMS
Lautsprecherchassis:	Durchm. 38 cm, Kevlar/Kapoc-beschichtete Zellulose-Membran
Eingänge:	Cinch-Eingänge (Line Level), Hochpegel-Eingänge (Speaker Level), und DSP Direkt-Eingang
Ausgänge:	Cinch-Ausgänge (Line Level), Hochpegel-Ausgänge (Speaker Level)
Tiefpassfrequenz:	30 – 150 Hz, 24 dB/Oktave, kontinuierlich regelbar
Maße (B x H x T):	440* x 570 x 550 mm
Gewicht:	61 kg

\* Breite an der Vorderseite: 440 mm;

Breite an der Rückseite: 330 mm

#### Deklarationserklärung



We, Harman Consumer International  
2, Route de Tours  
72500 Château-du-Loir  
FRANCE

erklären in eigener Verantwortung, dass die Produkte der vorliegenden Dokumentation folgenden Standards entsprechen:

EN 55013/A12: 1994  
EN 55020: 1994  
EN 61000-3-2: 1995

Steen Michaelsen  
JBL Europe A/S  
Harman Consumer International  
France 11/00

# Manuel d'utilisation du JBL TiK Sub

## INTRODUCTION

Merci d'avoir choisi le JBL TiK Sub. Ce subwoofer est conçu pour s'intégrer aux chaînes audio hautes performances et aux systèmes de home cinema pour la reproduction puissante et confortable des fréquences basses. Bien que prenant naturellement place dans la gamme réputée des haut-parleurs JBL TiK, le TiK Sub est également parfaitement compatible avec d'autres modèles et d'autres marques d'enceintes/satellites de haute qualité pour les chaînes stéréo et systèmes audio surround.

Pour assurer la correction de son installation et l'exploitation optimale de ses performances, nous vous conseillons de prendre le temps nécessaire à une lecture attentive des instructions décrites dans le présent manuel.

## EMBALLAGE

Les matériaux utilisés pour l'emballage ont été spécialement conçus pour la protection du subwoofer pendant son transport. Il est conseillé de les garder par devers vous pouvoit éventuellement les réutiliser.

## EMPLACEMENT

Commencez toujours par positionner le subwoofer aussi près que possible de l'un des angles de la pièce faisant face à la position d'écoute, et près du mur où se trouvent les haut-parleurs frontaux. Le positionnement dans un angle ou près d'un mur est en effet propice à renforcer les effets de basses. A l'inverse, positionner le subwoofer loin des murs minimise cet effet.

Si la réponse aux basses fréquences est excessive, ajustez la au moyen de la commande de volume pour atténuer le signal de sortie du subwoofer. Si l'excès de basse se limite à certaines fréquences spécifiques, il peut s'avérer nécessaire de modifier le couplage acoustique du subwoofer par rapport à la pièce où il se trouve, en le plaçant dans un endroit où la réponse aux basses fréquences sera plus harmonisée.

## BRANCHEMENTS

Vous pouvez relier le TiK Sub au reste de votre système au moyen des prises Niveau haut-parleur ou Niveau ligne, mais pas les deux à la fois. Si vous le pouvez, utilisez de préférence la prise Niveau ligne (Line Level).

Le TiK Sub est également doté d'une prise spéciale XLR DSP In. Ce connecteur peut, lorsque le sélecteur d'entrée n'est pas enfoncé, servir de prise conventionnelle si votre ampli-tuner est équipé d'une sortie subwoofer équilibrée. Lorsque le Sélecteur d'entrée est enfoncé, cette prise n'est utilisable que pour connecter le subwoofer à un JBL TiK Master Sub.

Remarque : Les commandes bouton-poussoir placés à l'arrière du subwoofer sont intégrées dans le panneau arrière pour prévenir leur activation accidentelle. Pour activer ces commandes, servez-vous d'un objet pointu (crayon, tournevis, etc.)

## Niveau ligne (Line Level)

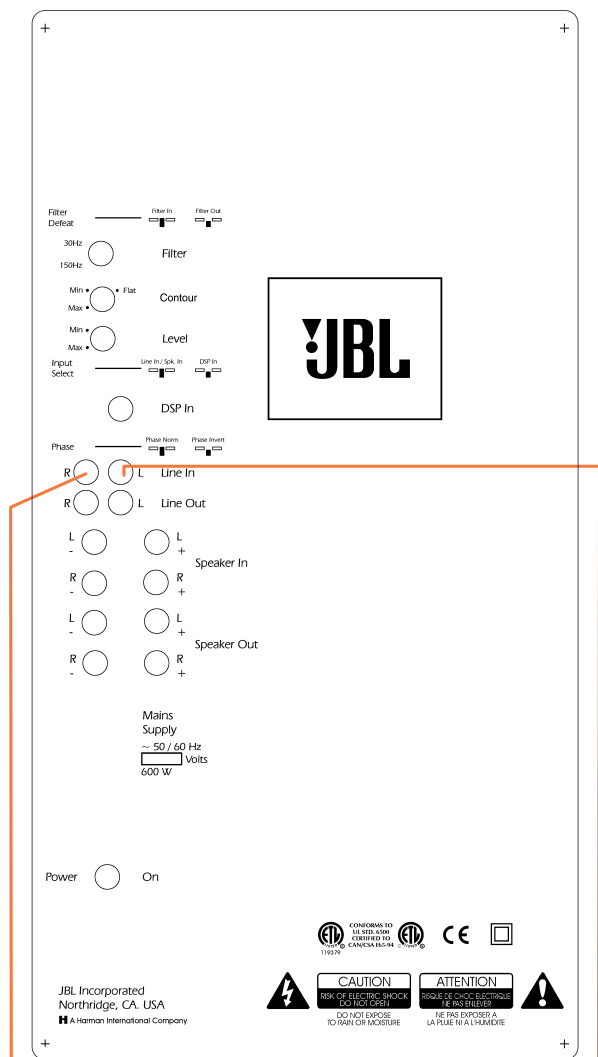

Les connecteurs Line Out L et Line Out R servent à certaines applications spéciales pour acheminer vers un subwoofer supplémentaire un signal identique à celui qui est appliqué aux connecteurs d'entrée Line In. Si le subwoofer reçoit le signal bande large provenant d'un préamplificateur, le connecteur Line Out peut servir à alimenter les entrées de l'amplificateur de puissance des haut-parleurs principaux. Le signal Line Out est identique au signal Line In, puisque tous les circuits internes du subwoofer sont contournés.

Si vous incorporez un JBL TiK Master Sub à votre système, le signal provenant de sa sortie XLR équilibrée peut être appliqué à la prise DSP In sur le TiK Sub. Ce faisant, vous contournerez tous les circuits de conditionnement et de traitement interne du signal (Niveau, Filtre, Phase et Contour) pour l'acheminer directement vers la section amplificateur de puissance. Le sélecteur d'entrée doit être enfoncé pour que la connexion du JBL TiK Master Sub au connecteur DSP In soit active.

## Niveau haut-parleur (Speaker Level)

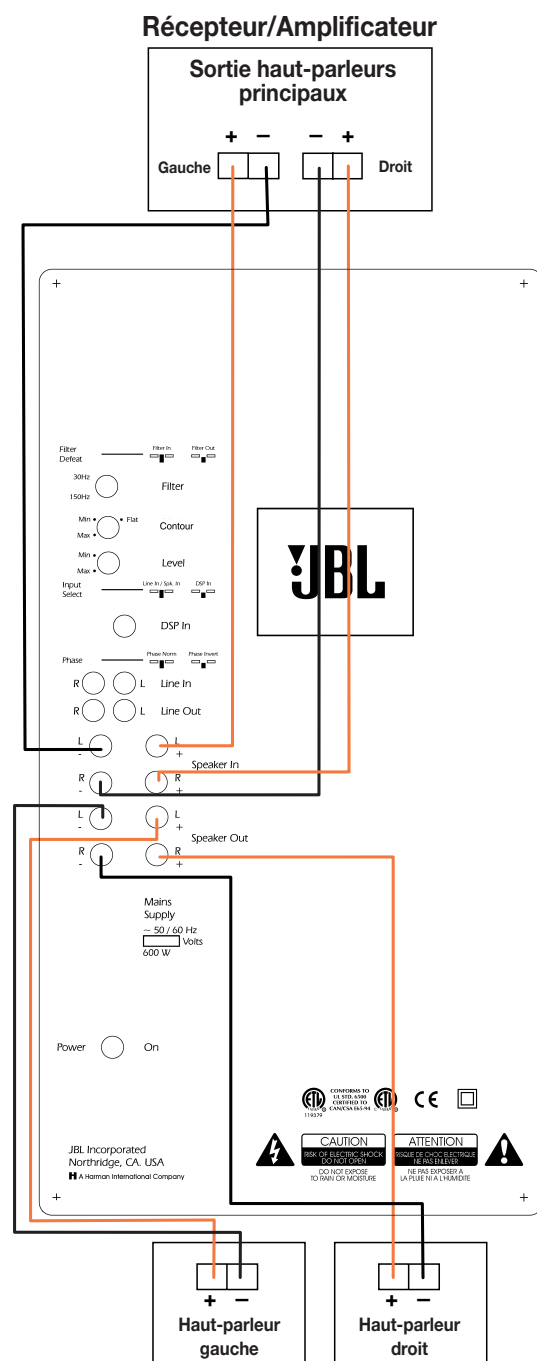

Si votre récepteur/amplificateur est équipé de sorties subwoofer ou de sorties préamplificateur pour les canaux droit et gauche, reliez celles-ci aux connecteurs Line In L et Line In R sur le subwoofer. Si votre récepteur/amplificateur est équipé d'une simple sortie subwoofer mono, vous pouvez relier celle-ci soit au connecteur Line In L soit au Line In R. L'utilisation d'une seule connexion n'affectera pas les performances du subwoofer.

Si la sortie subwoofer de votre récepteur/amplificateur est déjà filtrée passe-bas pour ne diriger vers le subwoofer qu'un signal de basse exclusivement, il vous faut contourner le filtre passe-bas interne au subwoofer en pressant Filter Defeat sur le panneau arrière.

La prise DSP In peut aussi être utilisée comme une entrée conventionnelle si votre préamplificateur/amplificateur est doté d'une sortie équilibrée XLR pour alimenter le subwoofer. Lorsqu'elle est utilisée de cette manière, le sélecteur d'entrée ne doit pas être enfoncé. Si vous utilisez les entrées Line Level ou DSP In, aucun signal n'est disponible sur les sorties Speaker Level Out.

Si un signal Niveau ligne n'est pas disponible, vous pouvez relier le cordon qui part des prises haut-parleur du récepteur/amplificateur aux connecteurs d'entrée Speaker In L et R du subwoofer. Des connecteurs de sortie Speaker Out L et R permettent de relier les haut-parleurs principaux au subwoofer lorsqu'une connexion directe n'est pas possible à partir du récepteur/amplificateur. Veillez à toujours respecter les polarités : reliez les + aux + et les - aux -.

Lorsque vous utilisez les entrées Niveau haut-parleur, aucun signal n'est disponible sur les sorties Line Level Out.

## MODE OPÉRATOIRE

### Alimentation (Power)

Après avoir vérifié que tous les branchements nécessaires ont été effectués correctement, reliez le cordon d'alimentation secteur à une prise secteur murale active. Mettez le subwoofer sous tension au moyen de l'interrupteur placé sur le panneau arrière. Ainsi connecté, le TiK Sub s'activera automatiquement en présence d'un signal d'entrée. S'il ne reçoit aucun signal pendant environ quinze minutes, il repasse en mode de veille jusqu'à la détection d'un nouveau signal. En mode de veille, la consommation d'énergie est minimale.

La diode LED du panneau avant témoigne du mode de fonctionnement du subwoofer : de couleur ambre lorsqu'il est actif, de couleur rouge lorsqu'il est en mode de veille.

### Volume (Level)

La commande de volume permet d'aligner le niveau du subwoofer sur celui du reste de votre chaîne. Ce réglage est fonction de plusieurs facteurs tels que : les dimensions de la pièce, l'emplacement du subwoofer, le type des haut-parleurs principaux et la position d'écoute. Ajustez-le de manière à ce que les données de basse s'intègrent harmonieusement au rendu sonore des haut-parleurs frontaux. Si le subwoofer est relié, via sa prise DSP, In à un JBL TiK Master Sub, cette commande de volume sera automatiquement contournée.

### Fréquence de coupure (Filter)

La commande de fréquence de coupure désignée "Filter" définit la fréquence la plus haute qui sera reproduite par le subwoofer. Celle-ci doit être définie pour assurer une transition en douceur entre subwoofer et les haut-parleurs principaux. Procédez par essais successifs jusqu'à ce que vous trouviez la fréquence de coupure qui convienne à votre système.

Lorsque cette commande est positionnée sur "30 Hz", très peu de fréquences élevées passeront par le subwoofer. C'est la position qui convient en cas de haut-parleurs principaux très volumineux. Dans la plupart des cas, une position intermédiaire est recommandée. Si les haut-parleurs principaux sont très petits, le meilleur résultat sera obtenu en positionnant la commande sur "150 Hz".

Si vous avez joint au subwoofer un dispositif de filtrage de coupure externe ou si vous l'utilisez avec un préamplificateur/processeur surround doté de sorties subwoofer, n'oubliez pas d'enfoncer la commande Filter Defeat pour contourner le filtre interne du subwoofer. Si le subwoofer est relié, via sa prise DSP, In à un JBL TiK Master Sub, la commande Filter sera automatiquement contournée.

### Phase

Le commutateur de Phase sert à ajuster la polarité relative du subwoofer. Ecoutez votre TiK Sub et vos haut-parleurs principaux lorsque le commutateur est d'abord positionné sur "0°", puis le même signal source lorsqu'il est positionné sur "180°". Laissez-le dans la position qui vous convient le mieux. Il faudra recommencer cette procédure si vous déplacez votre subwoofer. Si le subwoofer est relié, via sa prise DSP, In à un JBL TiK Master Sub, la commande Phase sera automatiquement contournée.

### Contour

Pour ajuster plus finement la reproduction des très basses fréquences afin qu'elle s'intègre harmonieusement au reste de votre système, aux conditions locales et à vos préférences personnelles, positionnez la commande Contour dans le cadre d'une écoute attentive du rendu sonore. Le TiK Sub est conçu pour fournir une réponse en fréquence plate en champ libre (loin de tout obstacle) lorsque la commande Contour est positionnée sur "Max.". Si vous l'avez placé dans un angle ou près d'un mur, il faudra positionner la commande sur "Min." pour obtenir une réponse plate, et aux alentours de "Min." si vous souhaitez étouffer quelque peu le niveau des très basses fréquences. Si le subwoofer est relié, via sa prise DSP, In à un JBL TiK Master Sub, cette commande Contour sera automatiquement contournée.

# GUIDE DE DÉPANNAGE

## Si les haut-parleurs ne rendent aucun son alors que vous utilisez les connexions Speaker In, vérifiez :

- que le récepteur/amplificateur est allumé et qu'une source est active.
- que le subwoofer est relié à une prise secteur alimentée et qu'il est sous tension.
- le câblage et les connexions entre le récepteur/amplificateur et les haut-parleurs. Vérifiez qu'aucun câble n'est déconnecté, écrasé ni coupé.
- les modalités de fonctionnement de votre récepteur/amplificateur.

## Si la sortie des basses est très faible, vérifiez :

- que vous avez respecté les polarités des connexions Speaker In gauche et droite (+ et -).
- que le subwoofer est relié à une prise secteur alimentée et qu'il est sous tension.
- que le sélecteur de Phase est positionné de manière à fournir une sortie de basse maximale à la position d'écoute.
- le réglage de la commande Filter.
- le réglage de la commande Contour.
- le réglage du volume (Level).

## Si le subwoofer ne rend aucun son alors que vous utilisez les connexions Line In, vérifiez :

- que le récepteur/amplificateur est allumé et qu'une source est active.
- que le subwoofer est relié à une prise secteur alimentée et qu'il est sous tension.
- le câblage et les connexions entre le récepteur/amplificateur et le subwoofer. Vérifiez qu'aucun câble n'est déconnecté, écrasé ni coupé.
- les modalités de fonctionnement de votre récepteur/amplificateur

## Si vous entendez clairement des fréquences moyennes en supplément des basses reproduites par le subwoofer, vérifiez :

- que la commande Filter Defeat n'est pas enfoncée.
- Essayez de régler le Filtresur une fréquence de coupure plus basse.

# SPÉCIFICATIONS

## Techniques du TiK Sub

Puissance d'amplification (Eff) : 600 watts

Haut-parleur : Cône en pulpe de cellulose imprégnée de Kevlar/Kapoc 15"

Entrées : Niveau Ligne, Niveau Haut-parleur et DSP directe

Sorties : Niveau Ligne et Niveau Haut-parleur

Fréquence de coupure : 30 kHz – 150 Hz, pente de 24 dB/octave, filtre variable en continu

Cotes d'encombrement (H x L x P) : 570 x 440\* x 550 cm

Masse : 61 kg

*\*Largeur du panneau avant : 440 mm ; du panneau arrière : 330 mm.*

Déclaration de conformité CE



We, Harman Consumer International  
2, Route de Tours  
72500 Château-du-Loir  
FRANCE

déclarons, sous notre propre responsabilité, que  
le produit décrit dans de mode d'emploi est conforme  
aux standards suivants :

EN 55013/A12: 1994  
EN 55020: 1994  
EN 61000-3-2: 1995

Steen Michaelsen  
JBL Europe A/S  
Harman Consumer International  
France 11/00



JBL Consumer Products, Inc. 250 Crossways Park Drive. Woodbury, NY 11797  
Harman Consumer International: 2, Route de Tours, 72500 Château-du-Loir. France

A Harman International Company